

Извлеките топливораспределительную рампу.

Снимите держатели и форсунки.

Установка

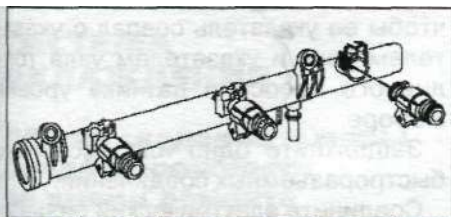

Обязательно замените уплотнительные кольца и держатели форсунок.

Снятие топливораспределительной рампы заднего ряда цилиндров

Отключите аккумуляторную батарею.

Снимите верхнюю крышку двигателя.

ВНИМАНИЕ

При снятии форсунок или топливораспределительной рампы будьте осторожны, т.к. в рампе и штуцере находится топливо.

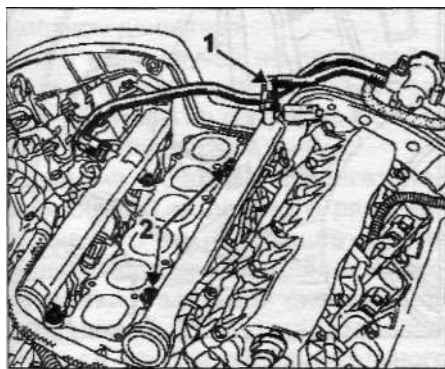

Для снятия топливораспределительной рампы необходимо снять выпускной коллектор.

Отсоедините:

- подающий топливопровод 1 от топливораспределительной рампы,
- колодки проводов форсунок.

Снимите два болта 2 крепления топливораспределительной рампы. Извлеките топливораспределительную рампу.

Снимите держатели и форсунки.

Установка

Обязательно замените уплотнительные кольца и держатели форсунок.

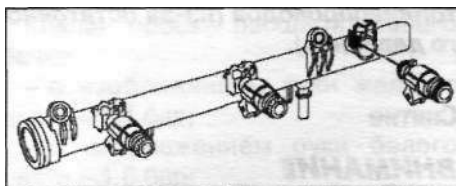

Снятие топливного бака (бензиновые и дизельные модификации)

Отключите аккумуляторную батарею. Установите автомобиль на двухстоечный подъемник.

Поднимите подушку заднего сиденья и снимите пластмассовую заглушку доступа к узлу топливного насоса и датчика уровня в сборе.

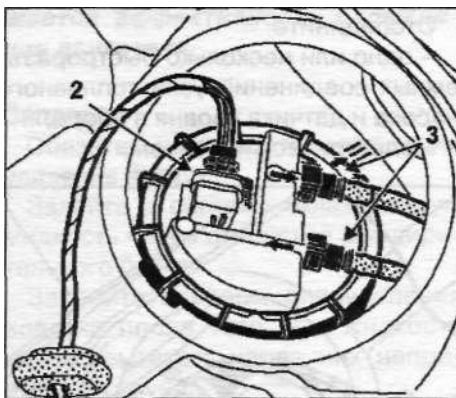

Отключите электрический разъем 2, разъедините одно или несколько быстросъемных соединений 3.

Поднимите автомобиль.

В случае необходимости снимите абсорбер.

Отсоедините датчик высоты кузова.

Отсоедините стойку датчика высоты.

Отсоедините жгут электропроводки системы контроля давления в шинах от акустической тяги.

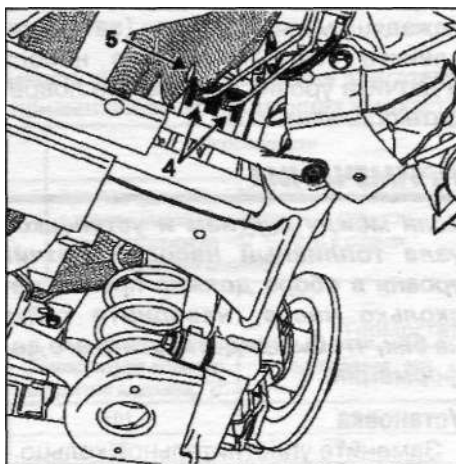

Снимите скобы 4 трубопроводов тормозной системы и отсоедините их от акустической тяги.

Снимите фиксатор 5 теплового экрана.

Снимите акустическую тягу, соединяющую две точки крепления задней подвески вывертывая и завертывая поочередно болты.

Снимите нижний кислородный датчик (после каталитического нейтрализатора).

Отделите выпускную трубу от приемной трубы системы выпуска. Прокладка повторно не используется.

На двигателе L7X снимите дополнительный глушитель.

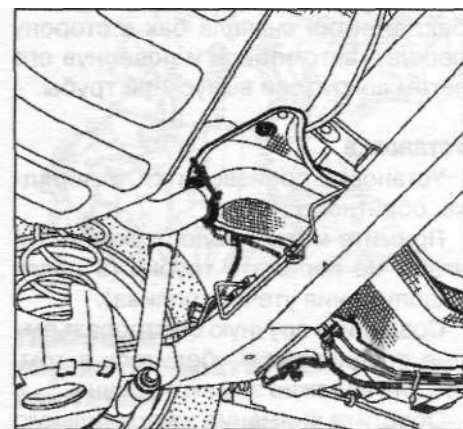

Снимите хомут основного глушителя. Выпускной трубопровод будет лежать на балке задней подвески и на подрамнике,

Снимите тепловой экран.

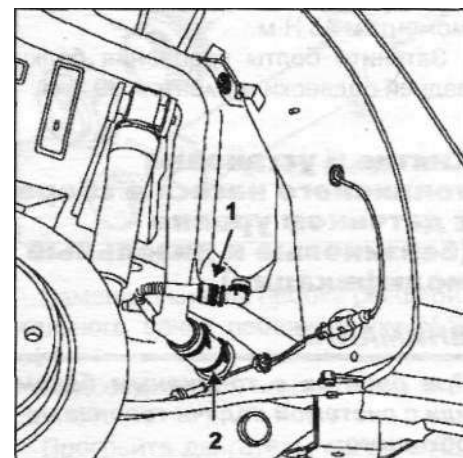

Отсоедините противонагнетательную трубку 1.

Снимите хомут 2 горловины наливного отверстия. Предусмотрите замену хомута на новый.