

### Установка

1. Установите элементы, выполнив действия в последовательности, обратной порядку разборки.
2. Проверьте уровень моторного масла и при необходимости долейте его.

## Масляный картер (удлиненная часть масляного поддона)

### Снятие и установка

#### Снятие

1. Установите под автомобиль осевые подпорки. Приподнимите и подприте автомобиль.
2. Снять верхнюю декоративную крышку двигателя в сборе.
3. Отвернуть болты крепления и снять масляный поддон в сборе.
4. Отвернуть болты крепления и снять компрессор системы кондиционирования в сборе.
5. Отвернуть винт крепления, затем отвернуть болты крепления и снять направляющую маслоизмерительного щупа, как показано на рисунке ниже.

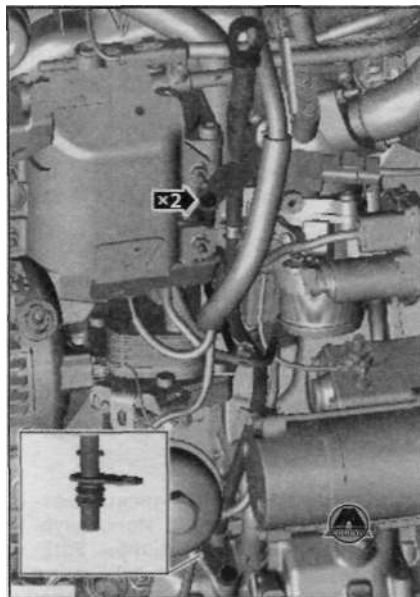

6. Отпустить хомут крепления и отсоединить шланг системы вентиляции картерных газов, как показано на рисунке ниже.



**Примечание**  
Всегда после разборки необходимо заменять хомут крепления шланга.

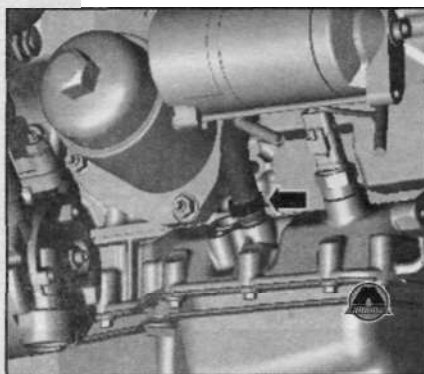

7. Отвернуть, показанные на рисунке ниже, болты крепления масляного картера.

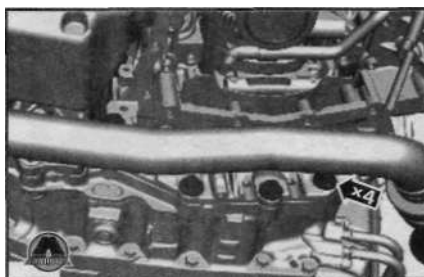

8. Отвернуть боковые болты крепления, показанные на рисунке ниже.

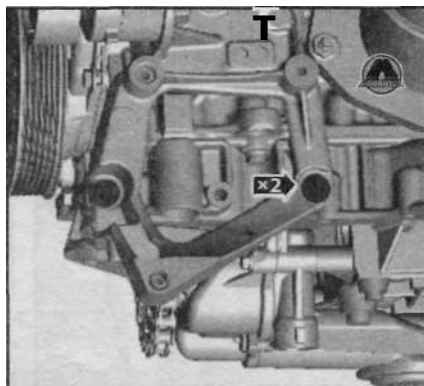

9. Отвернуть болт крепления и отсоединить направляющий патрубок маслоизмерительного щупа, как показано на рисунке ниже.

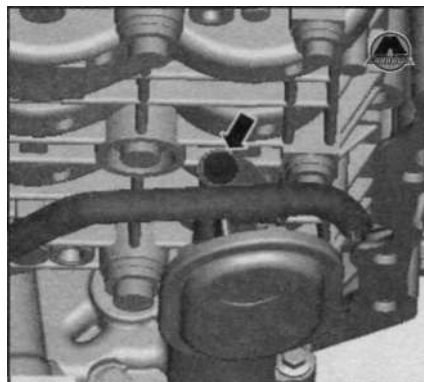

10. Отсоединить разъем электропроводки от датчика уровня моторного масла, как показано на рисунке ниже.

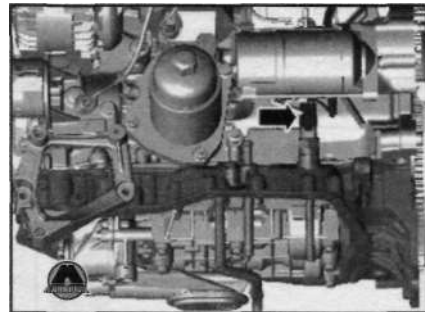

11. Отвернуть болты крепления масляного картера в сборе. Затем снять масляный картер.

**Примечание**  
Убедитесь, что с контактирующих поверхностей удалены все следы старого герметика.

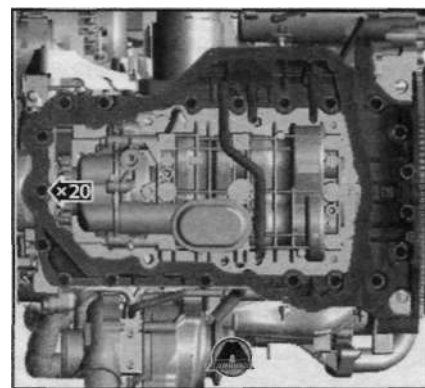

12. Извлечь из масляного картера трубку щупа и трубку системы вентиляции картерных газов.

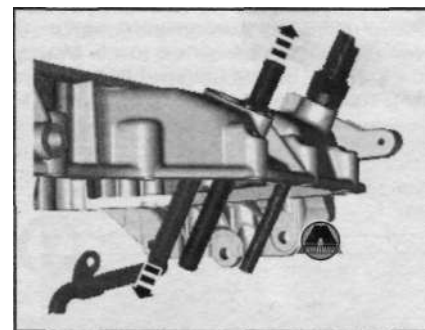

#### Установка

1. Установить в масляный картер трубку щупа и трубку системы вентиляции картерных газов, затем затянуть винты крепления с моментом затяжки 8Н·м.

