

1.3 Установка

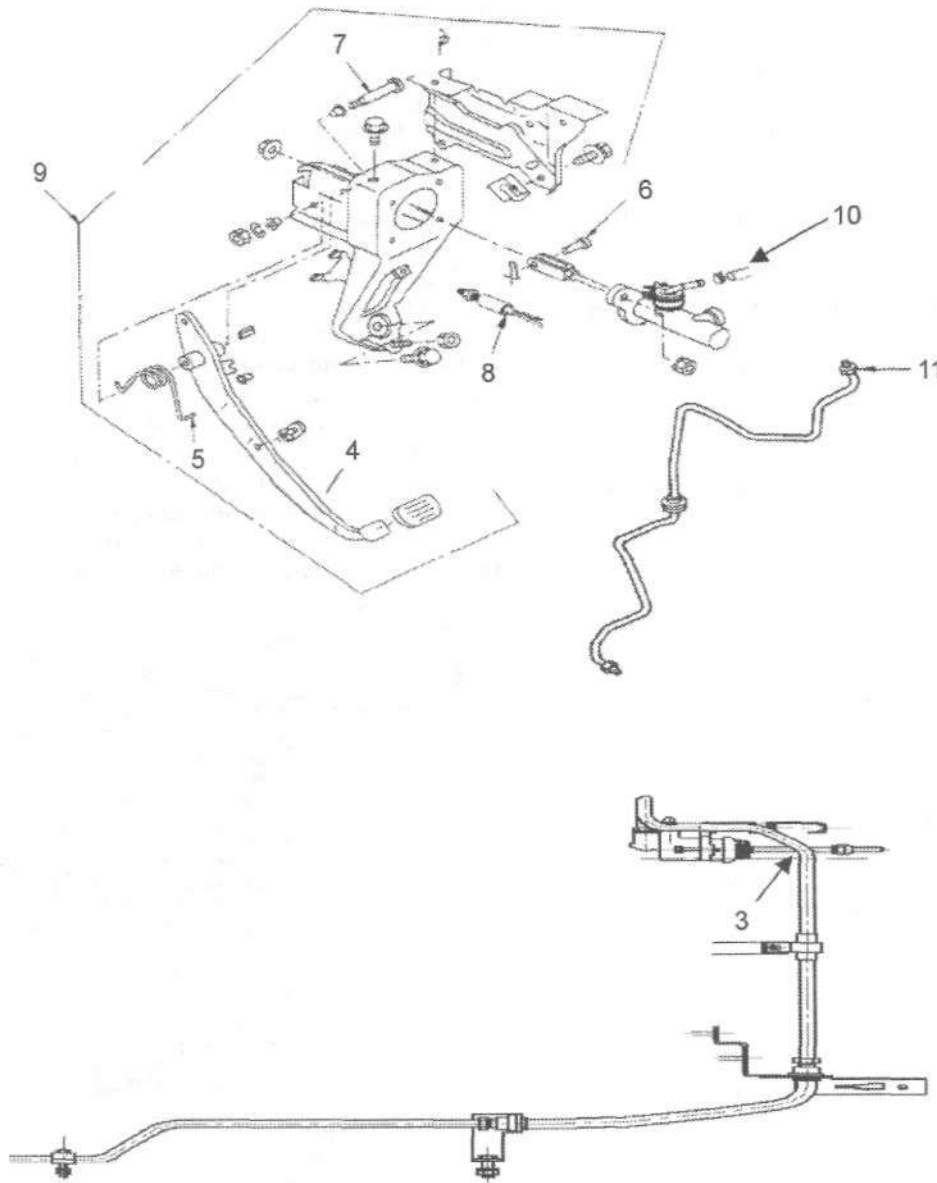

Последовательность установки:

1. Цилиндр сцепления; 2. Шланг; 3. Цилиндр сцепления; 4. Педаль сцепления; 5. Возвратная пружина; 6. Втулка; 7. Ось; 8. Переключатель сцепления либо ограничительный болт; 9. Блок педали сцепления в сборе; 10. Впускной шланг главного цилиндра сцепления; 11. Трубопровод и шланг сцепления.

Этапы установки:

1. Цилиндр сцепления.

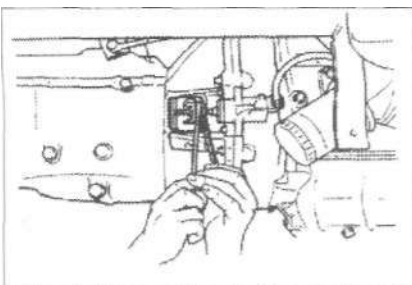

Перед снятием возвратной пружины цилиндра сцепления сначала установите толкатель цилиндра сцепления.

Примечание:

Момент затяжки болтов крепления цилиндра сцепления: 16 Н-м.

а) Отпустите стопорную гайку толкателя сцепления;

б) Проверните толкатель до его соприкосновения с вилкой выключения сцепления.

в) Проверните толкатель назад на 1,5 оборота (для обеспечения свободного хода вилки равного приблизительно 2 мм).

г) Затяните стопорную гайку (19 Н-м).

2. Шланг сцепления.

3. Главный цилиндр сцепления. Установите главный цилиндр сцепления на педаль сцепления.

Примечание:

Момент затяжки гайки крепления главного цилиндра сцепления: 13 Н-м.

4. Педаль сцепления.

5. Возвратная пружина.

6. Втулка.

7. Ось.

8. Переключатель сцепления либо ограничительный болт.