

СИСТЕМА ОХЛАЖДЕНИЯ

- Снимите передний подшипник (1) и кольцо (2).

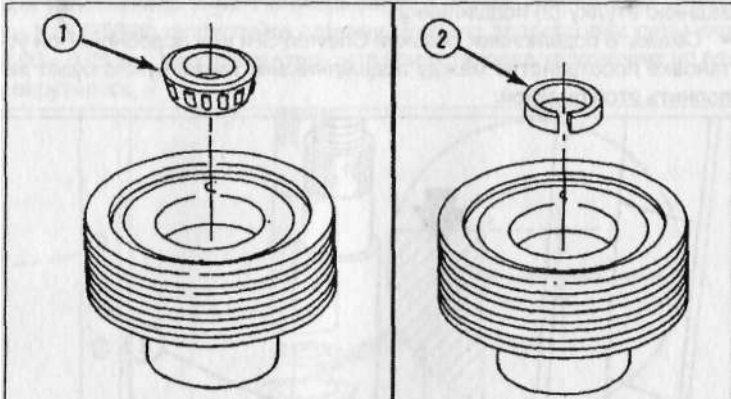

- Снимите задний сальник. Не повредите отверстие шкива.

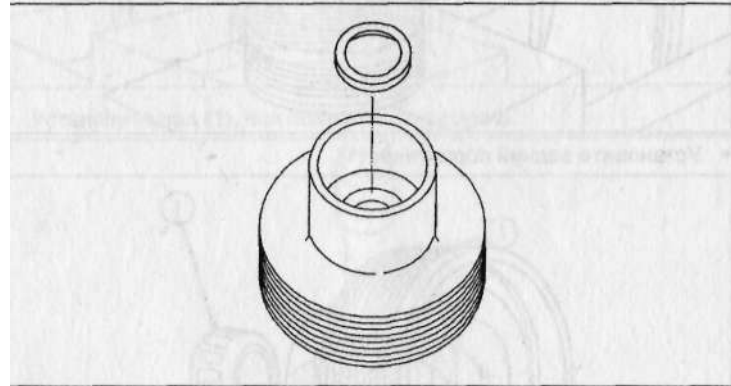

- Снимите задний подшипник.
- При помощи молотка и выколотки снимите втулки подшипников. Если при внешнем осмотре повреждения втулок подшипника не выявлены, их замена не является необходимой.
- Очистите детали растворителем и высушите сжатым воздухом.

- Осмотрите детали на предмет наличия трещин, избыточного износа или других повреждений. Убедитесь в свободном вращении подшипников.

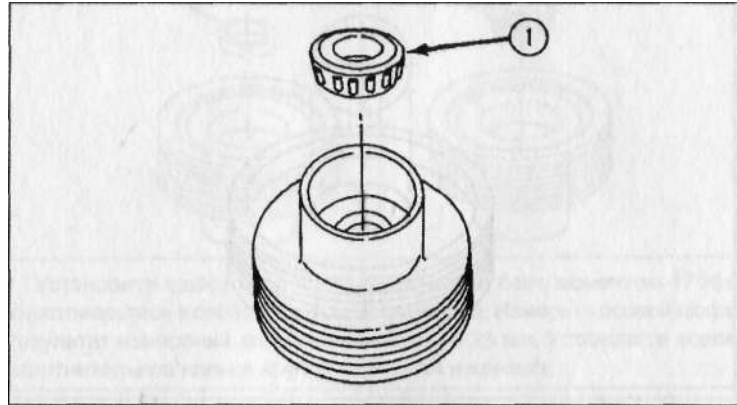

- Измерьте внешние диаметры посадочных поверхностей сальника (1) и подшипников (2) вала шкива. Результаты измерений должны быть в пределах: (1) 32,975 - 33,000 мм; (2) 19,037 - 19,050 мм.
- Осмотрите отверстие шкива на предмет наличия трещин, задиоров, избыточного износа и других повреждений.

