

**Примечание:**

- Применяемый герметик: LT 5900 или TB1217H.
- Нанести непрерывный валик герметика диаметром 4 мм.
- Масляный поддон должен быть установлен не позже, чем через пять минут после нанесения герметика.
- После сборки подождать не менее 30 минут перед тем, как заливать моторное масло.

7. Установить ремень привода ГРМ.

## КРОНШТЕЙН МАСЛЯНОГО ФИЛЬТРА

**СНЯТИЕ**

1. Снять масляный фильтр (А).
2. Снять трубопроводы (В) масляного радиатора.

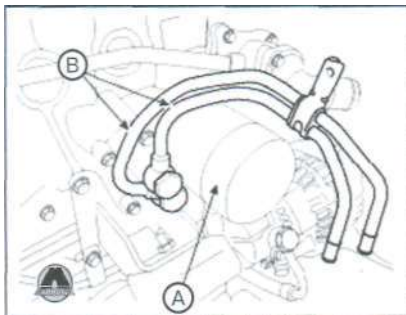

3. Снять шланги вакуумного насоса.
4. Снять байпасный клапан масляного радиатора.

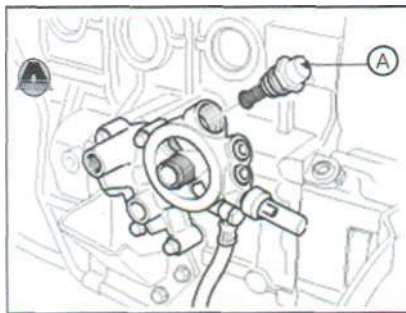

5. Снять датчик давления масла (А).

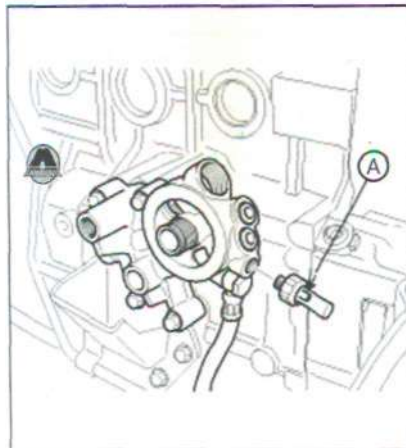

6. Снять кронштейн масляного фильтра (А).

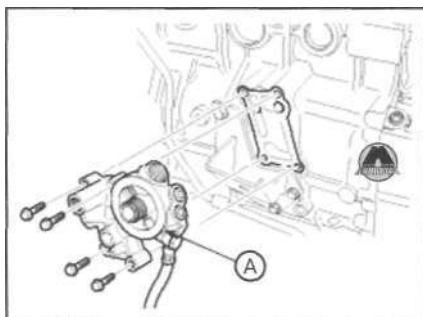
**УСТАНОВКА**

1. Установить кронштейн масляного фильтра (А). Момент затяжки: 19.6 ~ 26.5 Н-м.

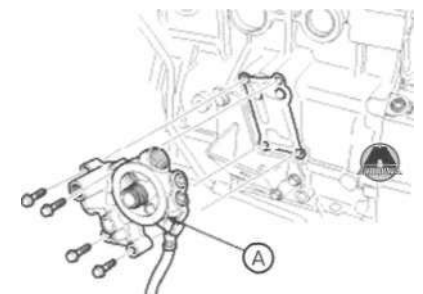

2. Установить датчик давления масла (А). Момент затяжки: 7.8 ~ 11.8 Н-м.

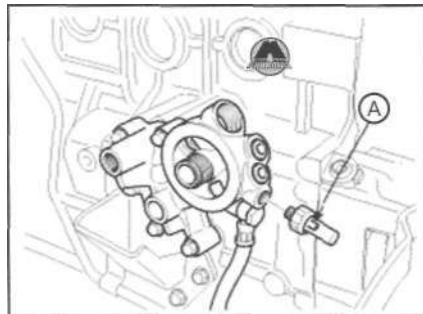

3. Установить байпасный клапан масляного радиатора (А). Момент затяжки: 49.0-58.8 Н-м.

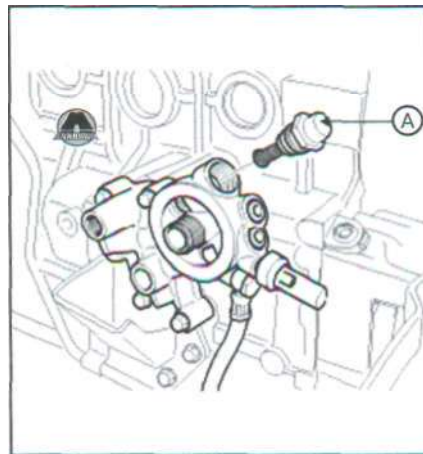

4. Установить шланг вакуумного насоса.
5. Установить масляный фильтр (А). Момент затяжки: 11.8 ~ 15.7 Н-м.
6. Установить трубопровод (В) масляного радиатора. Момент затяжки: 49.0-58.8 Н-м.

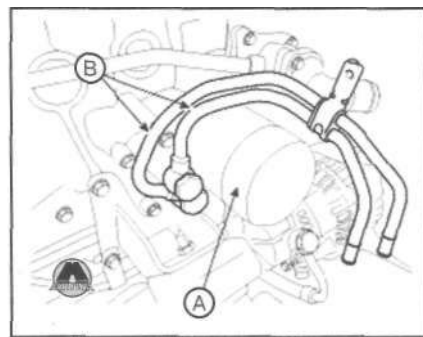
**МАСЛЯНЫЙ РАДИАТОР****СНЯТИЕ**

1. Слить моторное масло.
2. Снять передний бампер.
3. Снять трубопровод (А) гидросилителя рулевого управления, отвернув болты монтажного кронштейна.

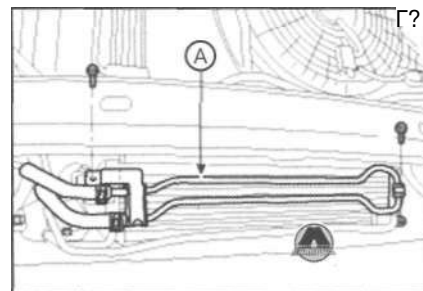

4. Снять шланги (А) масляного радиатора двигателя.

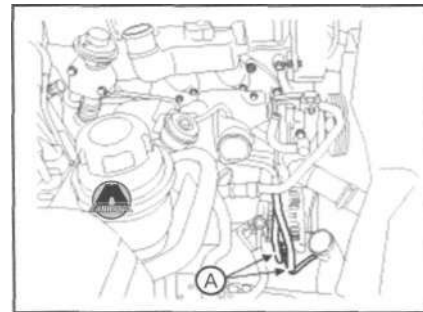

5. Снять масляный радиатор (А) двигателя.

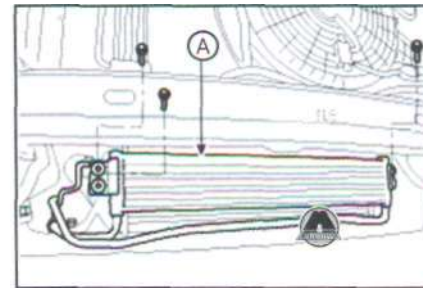
**ПРОВЕРКА****Масляный радиатор**

1. Проверить наличие посторонних материалов между ребрами масляного радиатора.
2. Проверить ребра масляного радиатора на предмет деформации или повреждений.