

3. Отверните болт крепления шкива коленчатого вала.
4. Снимите шкив и фиксатор.
5. С помощью съемника 1_PGM2-088 удалите передний сальник.

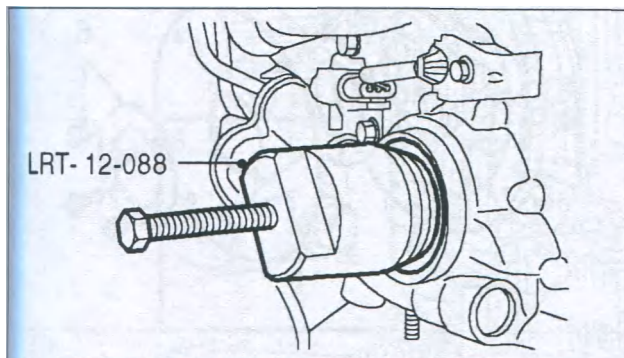

Установка

6. Прочистите посадочное место сальника, смажьте внешнюю поверхность сальника. С помощью оправки 1.КТ-12-089 установите передний сальник.

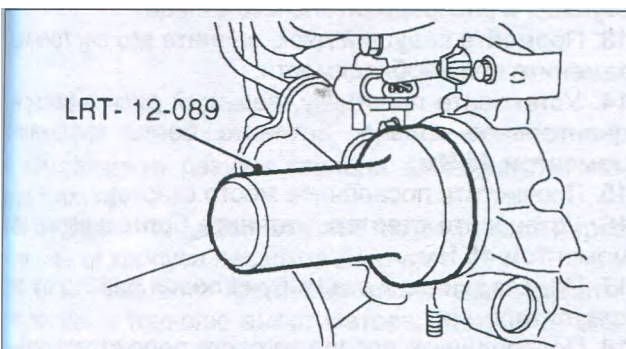

7. Смажьте уплотнительную кромку сальника и установите шкив коленчатого вала на место.
8. Затяните болт крепления шкива моментом **270 НМ**.
9. Снимите фиксатор шкива.
10. Установите ремень привода навесных агрегатов.

Задний сальник коленчатого вала

Снятие

1. На моделях с МКПП: снимите маховик.
2. На моделях с АКПП: снимите муфту привода гидротрансформатора.
3. Снимите задний сальник.

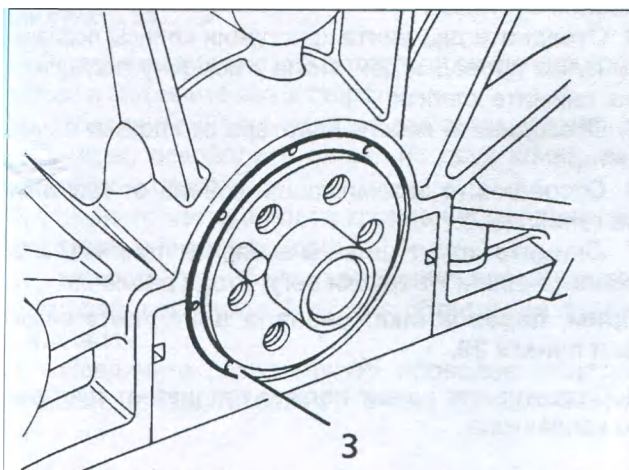

Установка

4. Прочистите посадочное место сальника в блоке.
5. Прочистите посадочные места маховика/муфты привода.
6. Смажьте направляющую сальника 1_НТ-12-095 чистым моторным маслом, установите направляющую на коленчатый вал.
7. Смажьте уплотнительную кромку сальника.

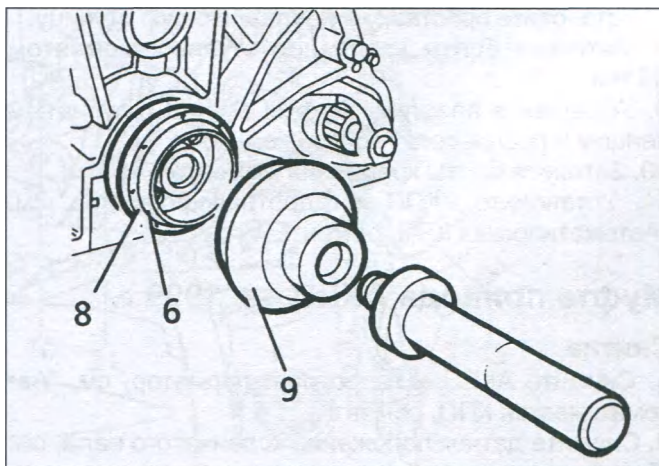

8. Установите сальник по направляющей, снимите направляющую.
9. С помощью оправки 1_ПТ-12-091 запрессуйте сальник.
10. Установите маховик или муфту привода.

Муфта привода АКПП - до 1999 г.

Снятие

1. Снимите АКПП и гидротрансформатор, см. "Автоматическая КПП, ремонт".
2. Отверните четыре болта распределительного кольца, снимите кольцо.

